

JAM

Раздвижная система на скрытых врезных направляющих

ИНСТРУКЦИЯ по сборке и установке



Вертикальный профиль JAM под ЛДСП 16 мм

длина профиля – 5.4 м
толщина стенок – 1.5 мм

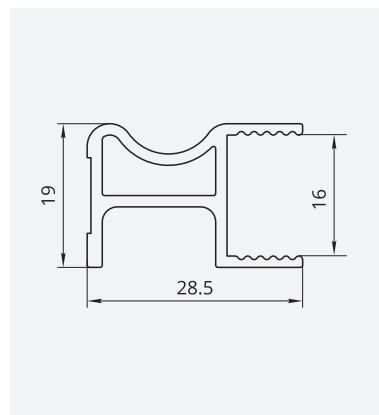
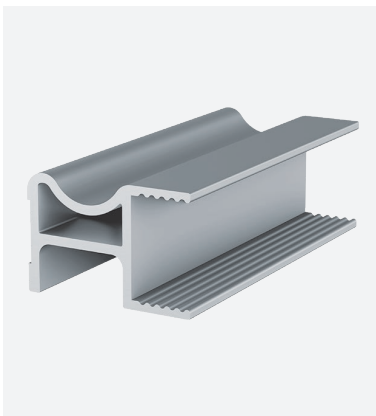

Направляющая JAM

длина профиля – 6 м

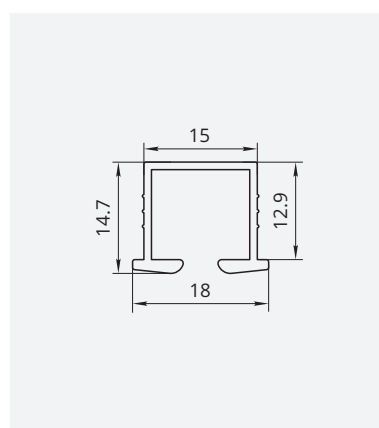

Врезной разделительный профиль

длина профиля – 5.9 м

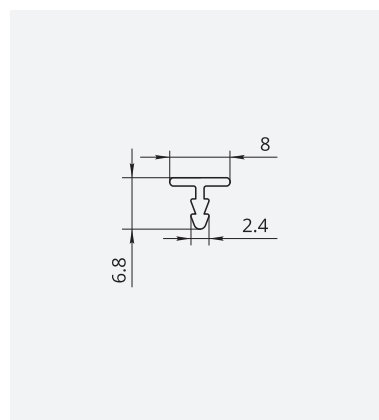

П-образный профиль для торцевания корпуса

длина профиля – 5.9 м

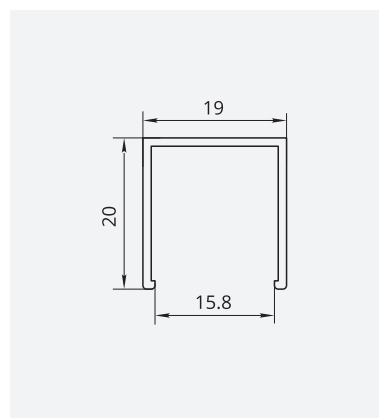

Комплект механизмов системы Jam

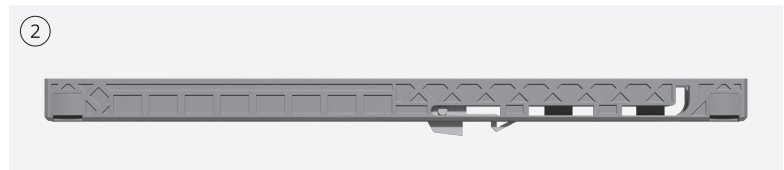
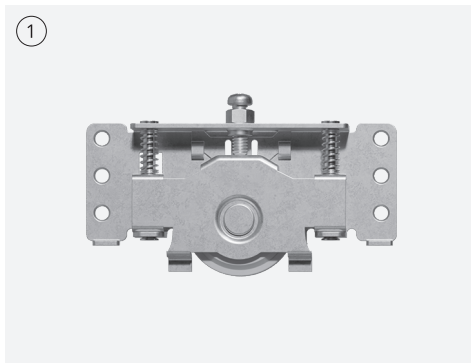

	1	2	3
	Ролик	Доводчик	Стопор
Комплект на 1 дверь с доводчиком	4 шт	2 шт	-
Комплект на 1 дверь без доводчика	4 шт	-	2 шт

Рекомендуется использовать вместе с корректором фасада (см. стр. 57)

Присадки под ролики и направляющие

Фрезеровки крыши и дна корпуса одинаковые.

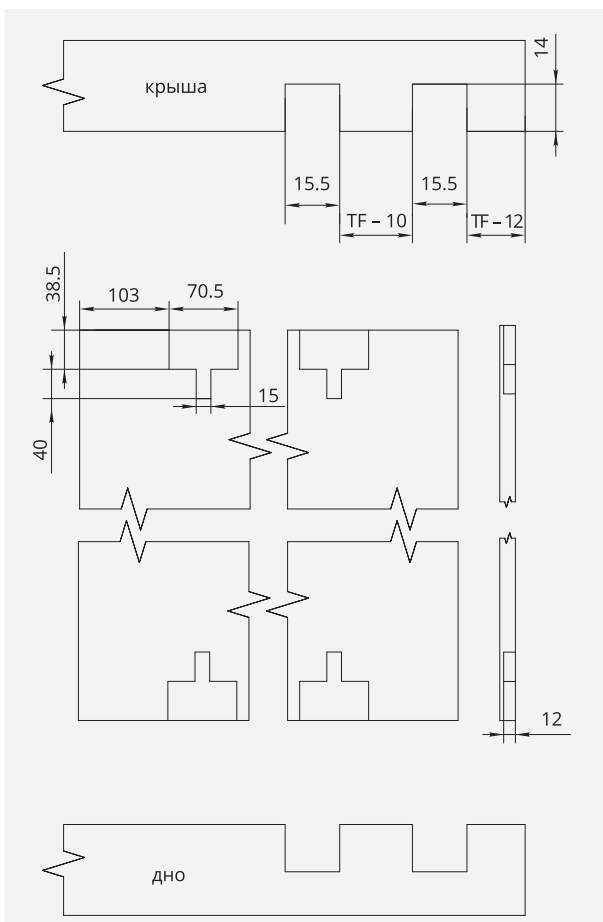

С фрезеровкой под ролики

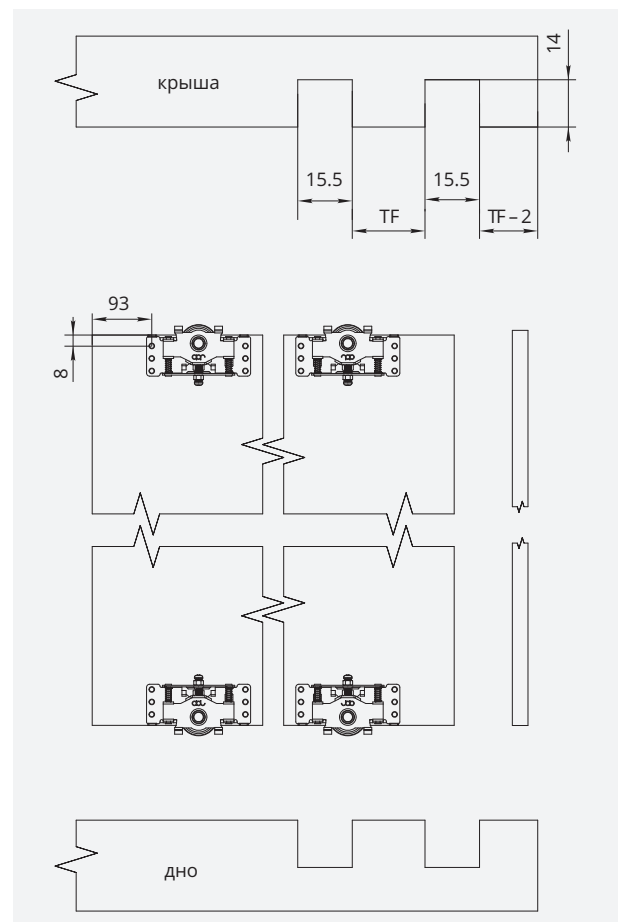

Без фрезеровки под ролики

Технические характеристики дверей-купе

Ширина двери – до 1200 мм.
 Высота двери – до 2700 мм.
 Максимальный вес одной двери – 45 кг.

Толщина дверного полотна – от 16 мм.
 Толщина крыши и корпуса шкафа – от 22 мм.
 Горизонтальные профили не требуются.

Схема сборки двери

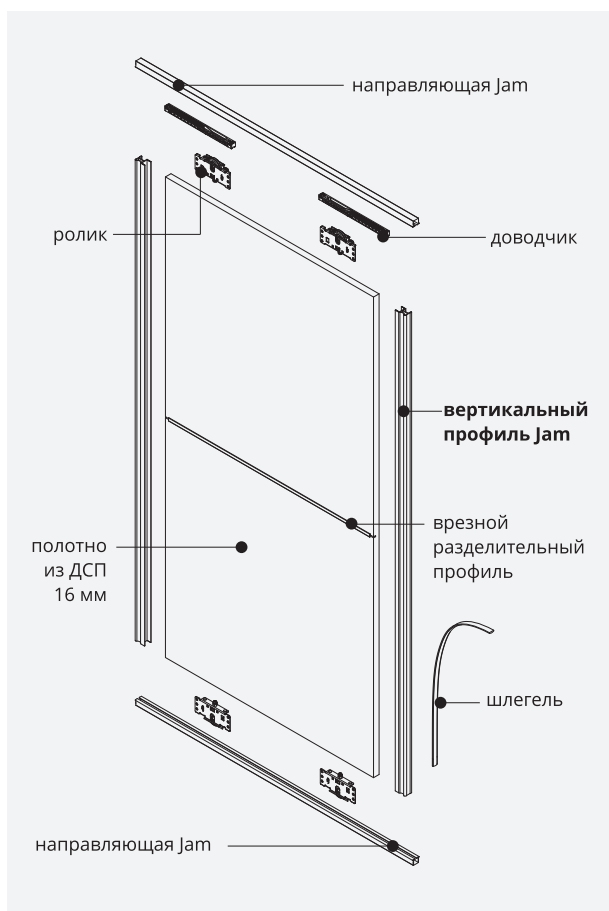

Размеры двери

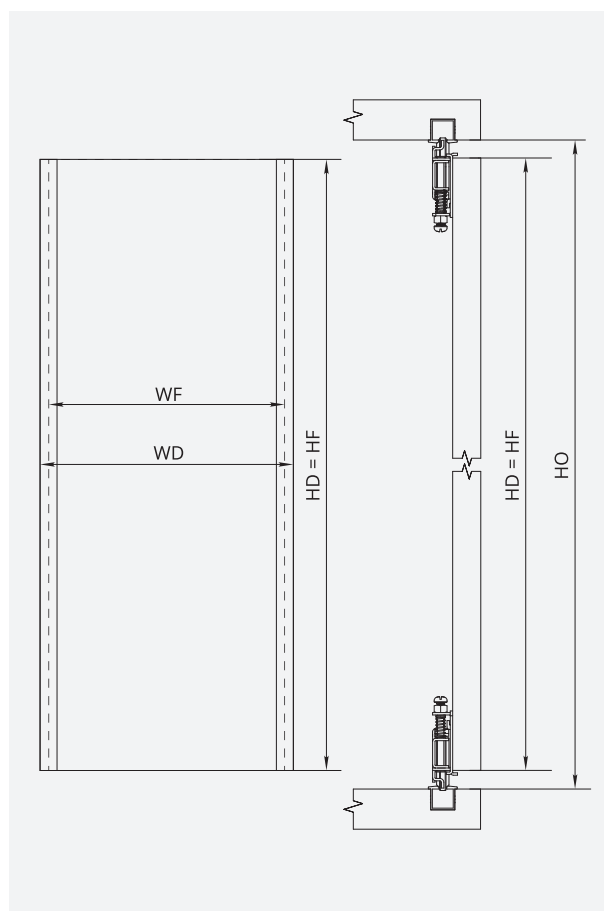

Формулы расчета дверей и наполнения для системы Jam

с вертикальным профилем	без вертикального профиля	HD = HO – 15 мм
WF (лдсп) = WD – 28 мм	WF (лдсп) = WD	
$WD = \frac{WO + 28.5 \text{ мм} \times QD}{QD}$	$WD = \frac{WO + 10 \text{ мм} \times QD}{QD}$	NL = WO
		HF (лдсп) = HD

Условные обозначения

HD	высота двери, мм	TF	толщина наполнения, мм	QO	количество мест перекрытий дверей, шт
HO	высота проема, мм				
WD	ширина двери, мм	NL	длина направляющих, мм	HF	высота наполнения, мм
WO	ширина проема, мм	QD	количество дверей, шт	WF	ширина наполнения, мм

Инструкция по установке системы Jam

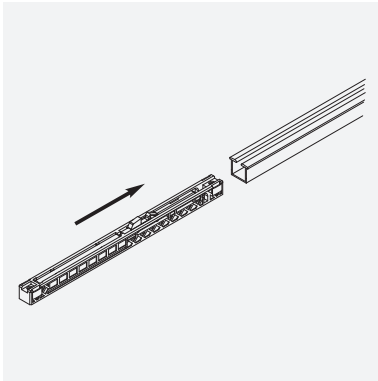

1. Установите доводчики в верхнюю (рекомендуется) или нижнюю направляющую до установки направляющих в корпус шкафа.

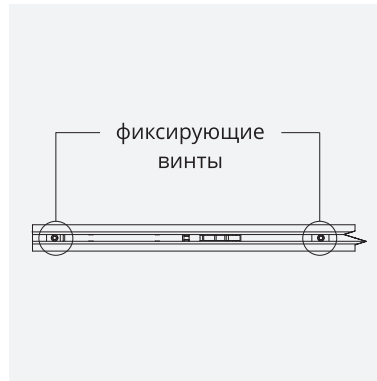

2. Зафиксируйте доводчики ближе к боковым стойкам корпуса с помощью фиксирующих винтов под шестигранник, находящихся в доводчиках.

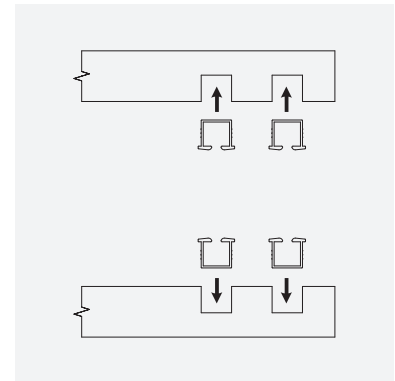

3. Во фрезерованные пазы дна и крыши корпуса шкафа с помощью киянки установите направляющие.

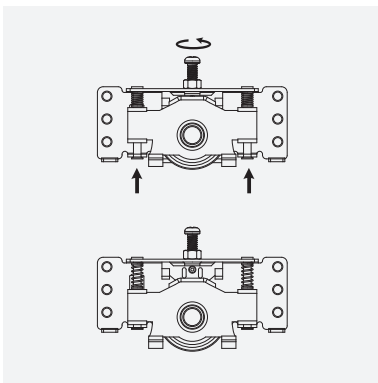

4. Перед установкой роликов на полотно двери выкрутите винты и приподнимите колеса до щелчка.

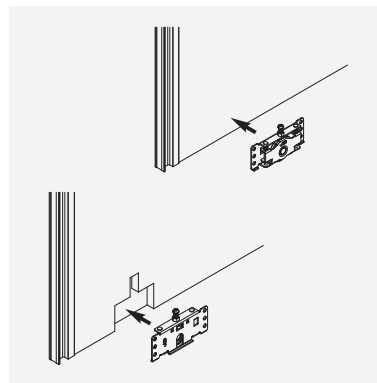

5. Установите ролики выбранным способом (с фрезеровкой или без фрезеровки) на полотно двери.

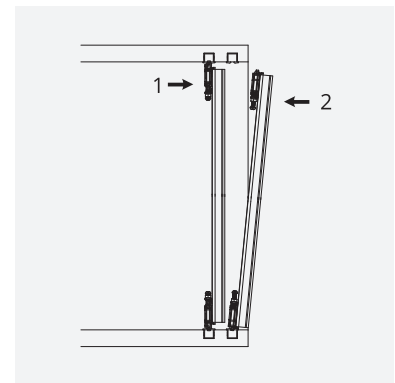

6. Установите двери на направляющие. Сначала внутренние, затем внешние.

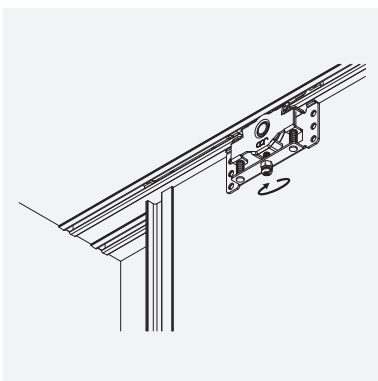

7. После установки дверей закрутите винты на роликах до полной фиксации дверей в направляющих.

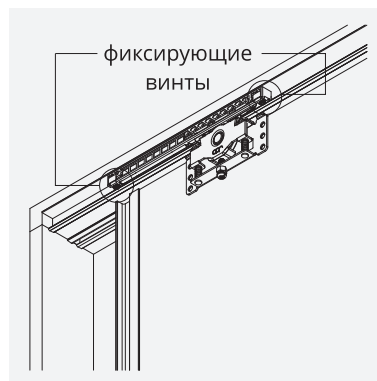

8. Выкрутите фиксирующие винты на доводчиках с помощью шестигранника.



9. Сдвиньте доводчики в такое положение, чтобы двери прилегали к своим боковым стойкам, и зафиксируйте доводчики, закрутив винты.